

MONTE-VOITURE À CISEAUX

Nos monte-voitures sont conformes à la directive machine 2006/42/CE.

Interdits au transport de personnes, ils sont conçus pour l'équipement de garages, parkings, musées, ... Ils permettent le transfert de véhicules entre les étages, en toute sécurité et doivent être utilisés par un personnel averti.

Le plateau s'élève sous l'action de vérins hydrauliques. Parfaite stabilité et positionnement de la plate-forme au niveau par verrouillage hydro-mécanique par taquets posés (vitesse réduite à l'approche du verrouillage).

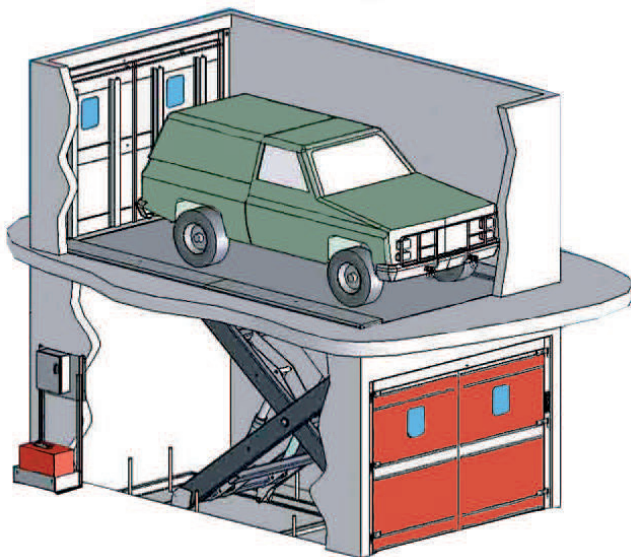

CARACTERISTIQUES TECHNIQUES

Série	Charge (Kg)	Ht basse (Hb, mm)	Course (C, mm)	Ht maxi (mm)	Puiss. (kW)	Temps approx. (sec)	Poids approx (Kg)
MV 2,5	2500	600	3700	4300	7,5	45	3500
MV 3	3000	600	3700	4300	7,5	45	3500
MV 2,5 2X	2500	1000	7000	8000	11	120	6000
MV 3 2X	3000	1000	7000	8000	11	120	6000

- Guidage latéral par galets polyuréthane - Plateaux standard, en tôle larmée : 5500 mm X 3000 mm
- Coffret électrique général avec indicateur de défauts et sectionneur cadenassable
- Groupe hydraulique : externe - Alimentation électrique : 400 V Tri (3 P+T) ou 230 V Tri (3P + T) sur demande
- Gaine en tôle pleine ou perforée, finition : galvanisation ou peinture - autres matières en option
- Boutons de sélection d'étage encastrés (plastron) dans les montants de chaque porte palière
- Portes asservies (battante manuelle simple ou double vantaux - coulissante articulée manuelle)
- Finition peinture polyuréthane :
 - châssis et ciseaux gris RAL 7016
 - plateau bleu RAL 5010

SECURITE

- Tension des commandes : (TBT) 24 V continu - Installation électrique conforme à la norme NF E 60204-1
- Sécurité antichute assurée par clapet anti-retour piloté électriquement sur vérins
- Circuit hydraulique équipé d'un limiteur de charge à l'élévation
- Vitesses de montée et de descente presque constantes quelle que soit la charge
- Verrouillage hydro-mécanique 4 points, aux niveaux
- Béquilles pour entretien



SPECIALISTE ELEVATEURS MONTE-CHARGES PMR

FERMITECH

10 zone artisanale des
Granges, 38140
CHARNECLES

Tél: 06 62 45 44 99
Fixe: 04 76 66 43 12

www.fermitech.fr

PLAN DE FOSSE

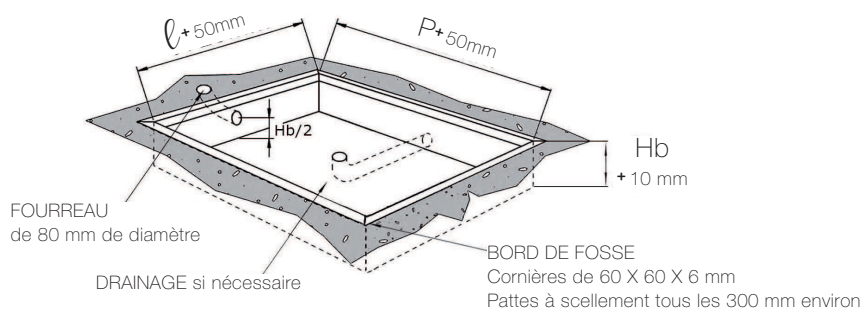

Toutes les cotes sont exprimées en mm.

Selon votre environnement ou les particularités de votre table monte-voiture, ce plan de principe peut nécessiter des adaptations.

SCHEMA de principe

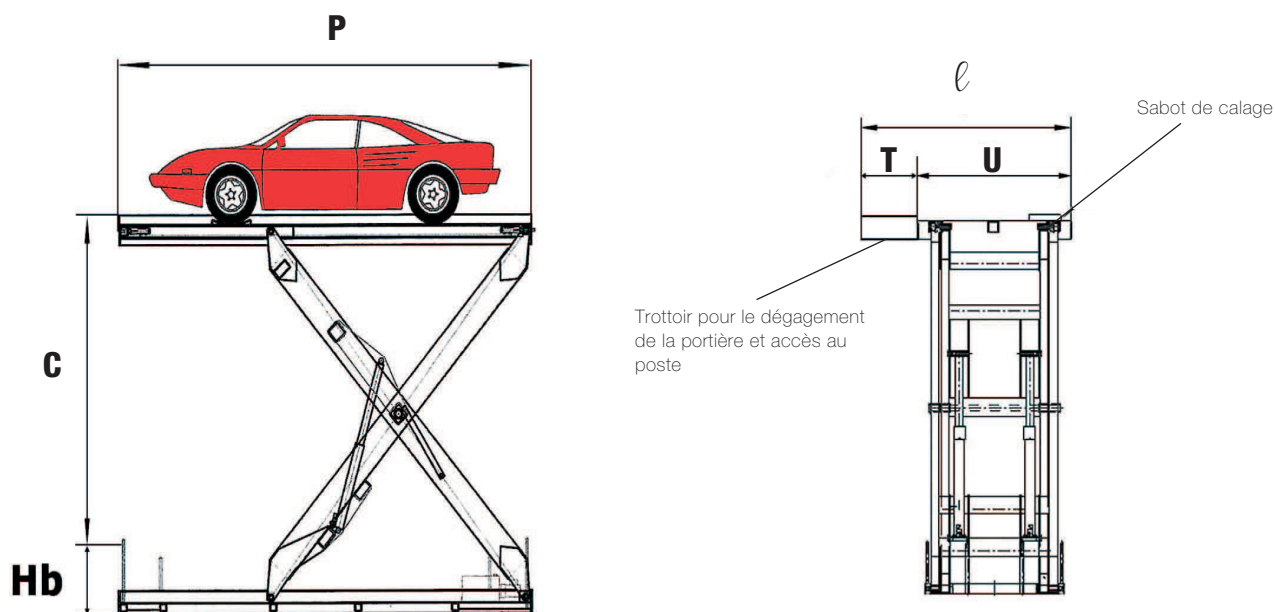

Modèle	Course C	Cote P	Cote ℓ	Cote Hb	Cote T	Cote U
MV 2,5 et 3	3700	5500	3000	600	700	2300
MV 2,5 2X et MV 3 2X	7500	5500	3000	1000	700	2300

OPTIONS (liste non exhaustive)

- Plateaux de dimensions spéciales, en inox
- Galvanisation à chaud complète du monte-voiture.
- Couleur du plateau personnalisable
- Portes palières motorisées



SPECIALISTE ELEVATEURS MONTE-CHARGES PMR

FERMITECH

10 zone artisanale des
Granges, 38140
CHARNECLES

Tél: 06 62 45 44 99
Fixe: 04 76 66 43 12

www.fermitech.fr